



Nr sprawy: RO-410.083/214/06/2015

Białystok, dnia 06.02.2015 r.

Zapytanie ofertowe

Na wykonanie korpusu sekcji obkurczającej tunelu parowego na potrzeby pracy B+R: „Analiza procesu obkurczania etykiet termokurczliwych w celu poprawy jakości wyrobu i zmniejszenia energochłonności procesu”, w ramach projektu pt. „Transfer technologii do przemysłu”.

Postępowanie nie podlega ustawie z dnia 29 stycznia 2004 r. Prawo zamówień publicznych – wartość zamówienia nie przekracza wyrażonej w złotych kwoty 30.000 euro (art. 4 pkt 8 ustawy).

1. Beneficjent (Zamawiający):

Politechnika Białostocka
15-351 Białystok, ul. Wiejska 45 A
REGON 000001672 NIP 542-020-87-21

2. Nazwa projektu

„Transfer technologii do przemysłu” realizowany w ramach Działania 8.2.1 Programu Operacyjnego Kapitał Ludzki. Umowa o dofinansowanie nr: UDA-POKL.08.02.01-20-103/12-00

3. Opis przedmiotu oraz zakres zamówienia:

Przedmiot Zamówienia	Opis przedmiotu zamówienia
Wykonanie korpusu sekcji obkurczającej tunelu parowego.	Na podstawie załączonej dokumentacji (załącznik nr 2) Materiały zgodne z załącznikiem nr 2

4. Opis sposobu obliczania ceny.

Cena oferty winna obejmować wszelkie koszty jakie poniesie Wykonawca przy realizacji zamówienia. Wykonawca zobowiązany jest do podania całkowitej ceny zamówienia, wyliczonej do dwóch miejsc po przecinku.

5. Rodzaje i opis kryteriów, którymi Beneficjent będzie się kierował przy wyborze oferty:

Przy wyborze ofert Beneficjent będzie się kierował następującymi kryteriami:

1 kryterium: cena - waga 100%

6. Termin realizacji zamówienia: do 12.03.2015 r.

7. Miejsce, sposób i termin składania ofert:

Oferty należy przesłać w terminie do dnia 23.02.2015 r. do godz. 12.00 w zamkniętej kopercie zapieczętowanej w sposób gwarantujący zachowanie poufności jej treści oraz zabezpieczającej jej nienaruszalność na adres: **Politechnika Białostocka 15 - 351 Białystok, ul. Wiejska 45 A - Biuro ds. Rozwoju i Programów Międzynarodowych (pok. 17 B)** z dopiskiem:

„Wykonanie korpusu sekcji obkurczającej tunelu parowego na potrzeby projektu pt. „Transfer technologii do przemysłu”.



8. Opis warunków udziału w postępowaniu:

Oferta musi zawierać następujące dokumenty – formularz ofertowy (załącznik nr 1). Oferta musi być podpisana przez osobę upoważnioną do reprezentowania firmy, zgodnie z formą reprezentacji oferenta określoną w rejestrze handlowym lub innym dokumencie właściwym dla formy organizacji firmy oferenta.

Oferty, które nie spełnią wymogów formalnych nie będą brane pod uwagę, również w przypadku braku złożenia oferty na wymaganym formularzu. Oferty, które zostaną doręczone w inne niż wskazane powyżej miejsce i nie dotrą w wyznaczonym terminie w wyznaczone miejsce nie będą brane pod uwagę. Nie dopuszcza się składania ofert częściowych oraz w wersji elektronicznej.

9. Rozstrzygnięcie postępowania i zlecenie realizacji zamówienia

Postępowanie ofertowe zostanie rozstrzygnięte nie później niż w dniu **23.02.2015 r.** O wynikach postępowania jego uczestnicy zostaną poinformowani poprzez umieszczenie na stronie www.transfer.technologii.pb.edu.pl oraz www.bip.pb.edu.pl protokołu z wyboru najkorzystniejszej oferty najpóźniej w dniu **24.02.2015 r.** do godz. 15.30. W tym też terminie do podmiotu wybranego w wyniku rozstrzygnięcia postępowania zostanie skierowane zlecenie realizacji zamówienia oraz dodatkowe informacje wskazane w treści niniejszego zapytania. Zamawiający zastrzega sobie możliwość przesunięcia w/w terminów w sytuacji, gdyby wynikało z konieczności przedłużenia analizy ofert i związanej z tym potrzeby uzyskania dodatkowych informacji od oferentów.

10. Osoba kontaktowa: Adam Tomczyk, Tel. 607 576 706

Białystok,06.-02-2015.....

Zatwierdził i podpisał:

KOORDYNATOR PROJEKTU
WND-ROZWOJ 02/03/12
Transfer technologii w przemyśle

dr hab. inż. Krzysztof Molski



Załącznik nr 1

Dot. postęp. RO-410.083/214/06./2014

FORMULARZ OFERTOWY

Ja/My niżej podpisani

.....

z siedzibą:

Imię i Nazwisko, Tel do kontaktu w sprawie oferty:

e-mail osoby do kontaktu w sprawie oferty:

składamy niniejszą ofertę na wykonanie korpusu sekcji obkurczającej tunelu parowego na potrzeby projektu „Transfer technologii do przemysłu” w ramach realizacji Programu Operacyjnego Kapitał Ludzki, zgodnie z zapytaniem ofertowym z dnia 06.02.2015 r.

1) za cenę netto:..... zł, plus podatek VAT zł

tj. cena brutto..... zł

słownie:.....

Termin realizacji zamówienia – do 12.03.2015 r.

.....

miejsowość i data

.....

*Pieczęć i podpis Wykonawcy
lub osoby uprawnionej do reprezentowania Wykonawcy*

Załącznik nr 2 do zapytania ofertowego nr. P0-410.083/214/06/2015

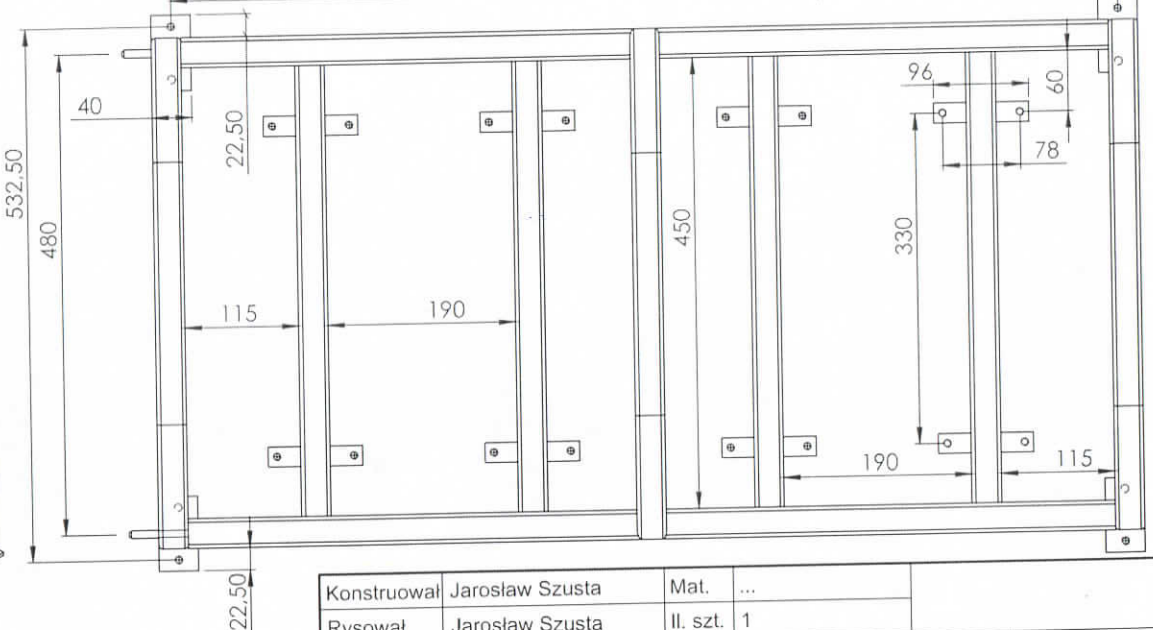
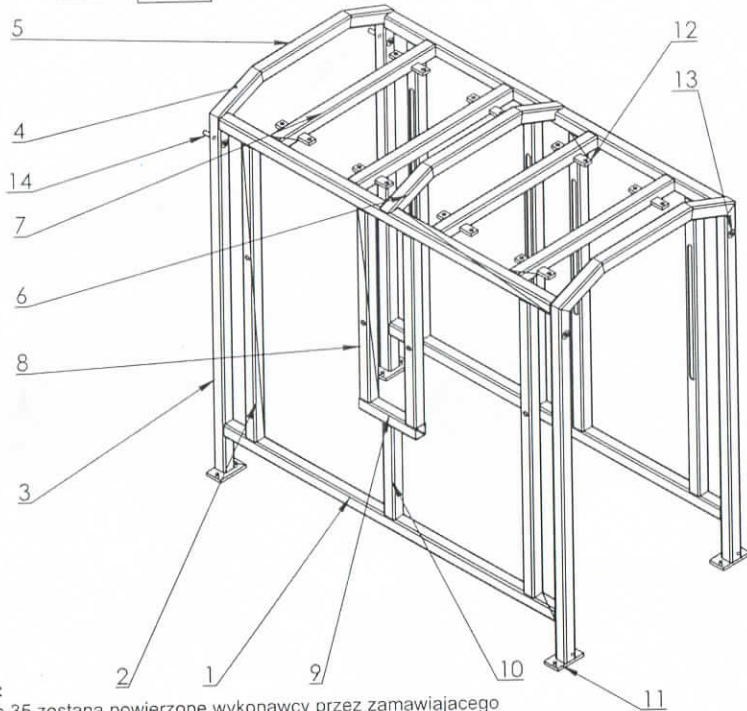
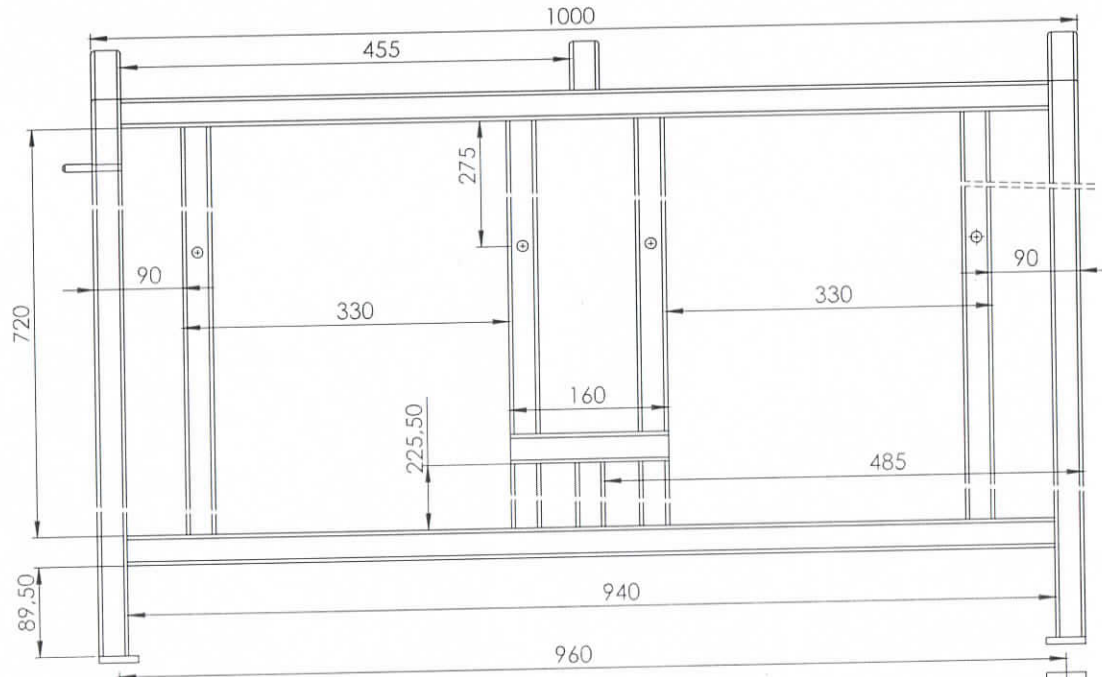
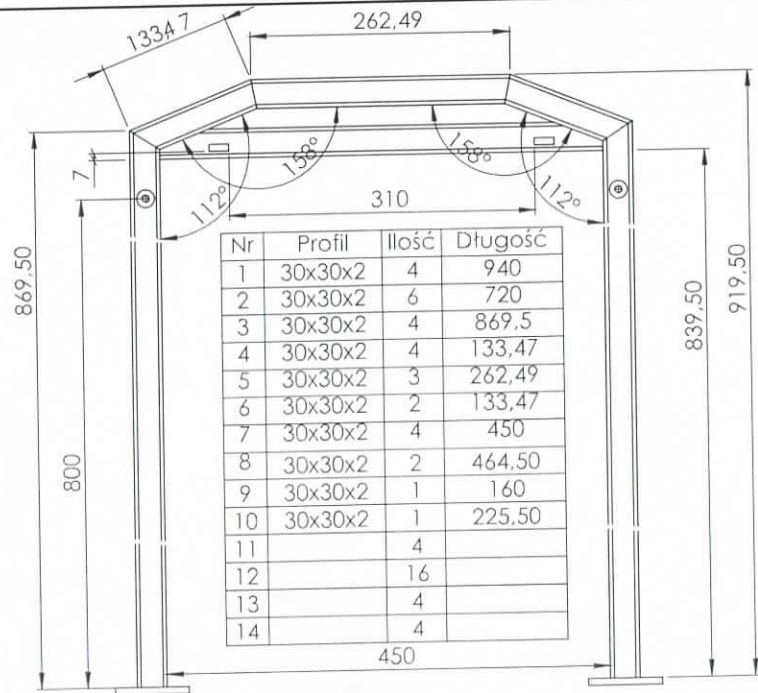

Uwaga:
 prprofile 35 zostaną powierzone wykonawcy przez zamawiającego
 pozostałe elementy wykonać ze stali 314

Konstruował	Jarosław Szusta	Mat.	...
Rysował	Jarosław Szusta	Il. szt.	1
1:5		Rama górna	
Podziałka	Nazwa	Nr rys.:	M.TP2.02.00.00
Data utworzenia rys.:	22 października 2014 12:36:41	Masa [g]:	Format: A3 Arkusz: 2z 3

Uwaga: profile 35 zostaną powierzone wykonawcy przez zamawiającego

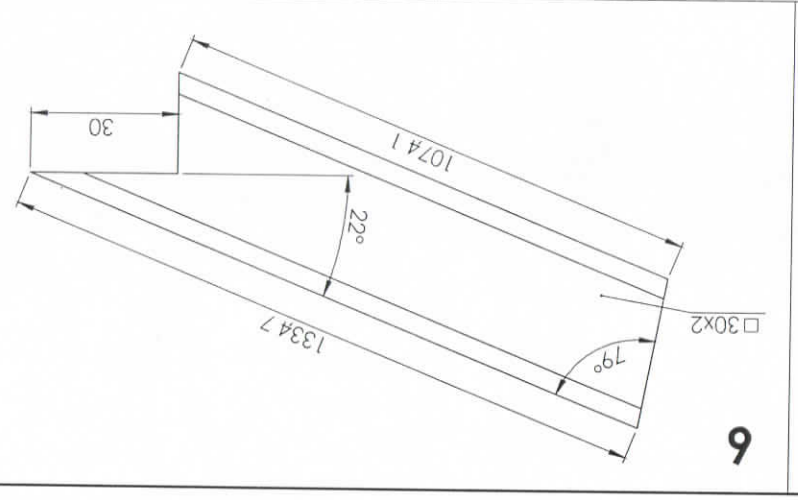
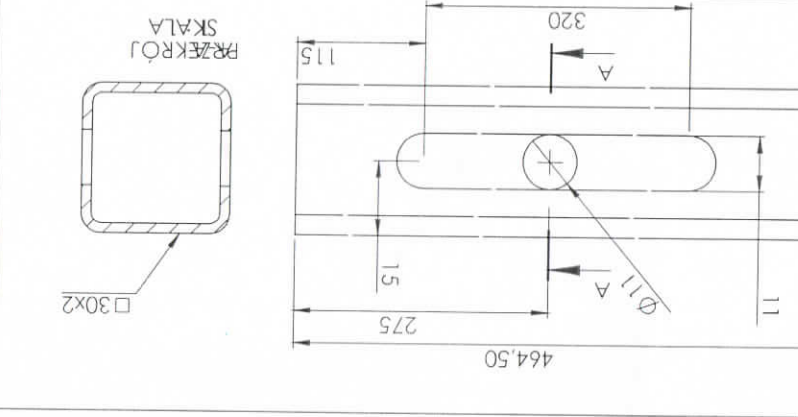
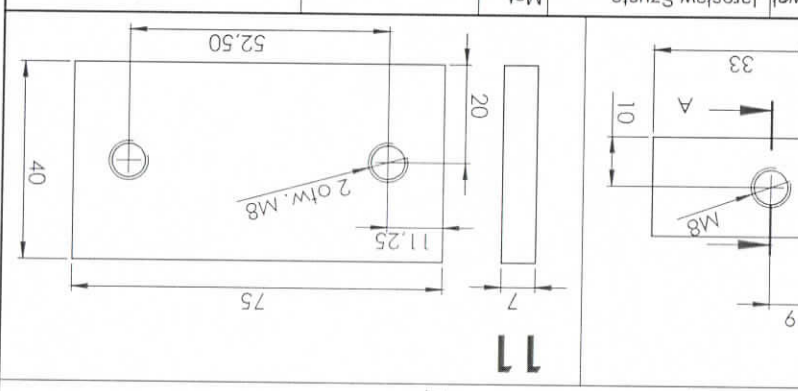
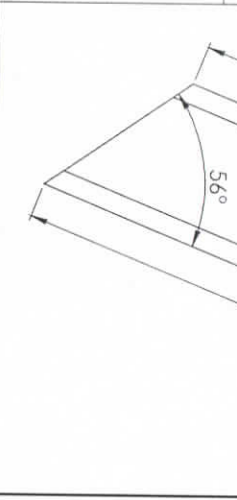
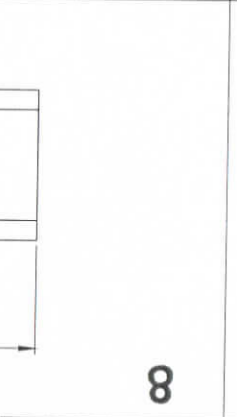
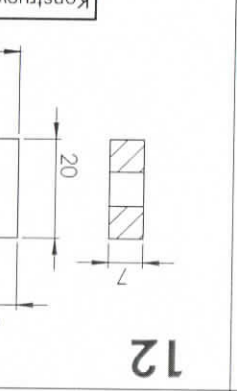
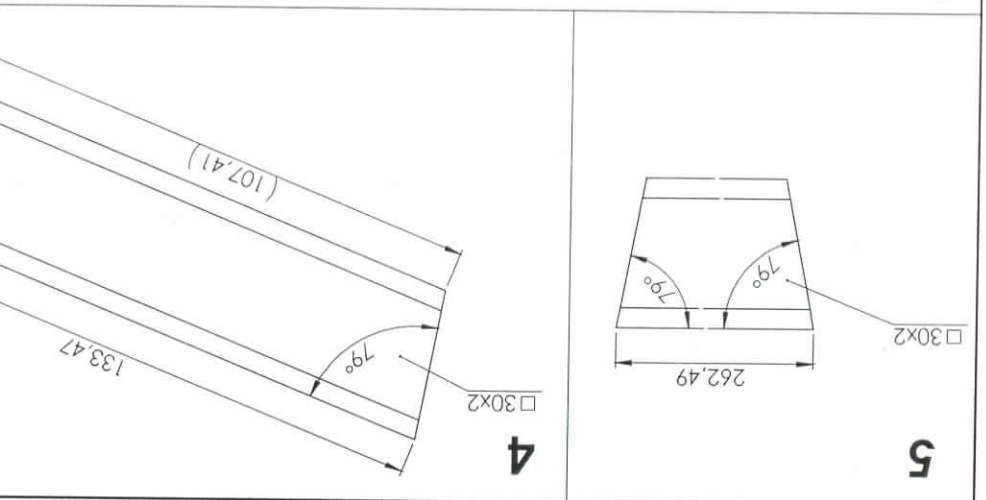
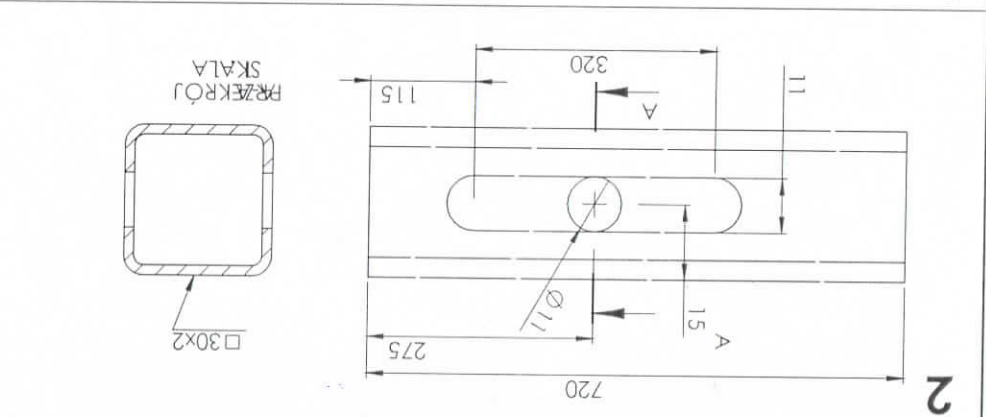
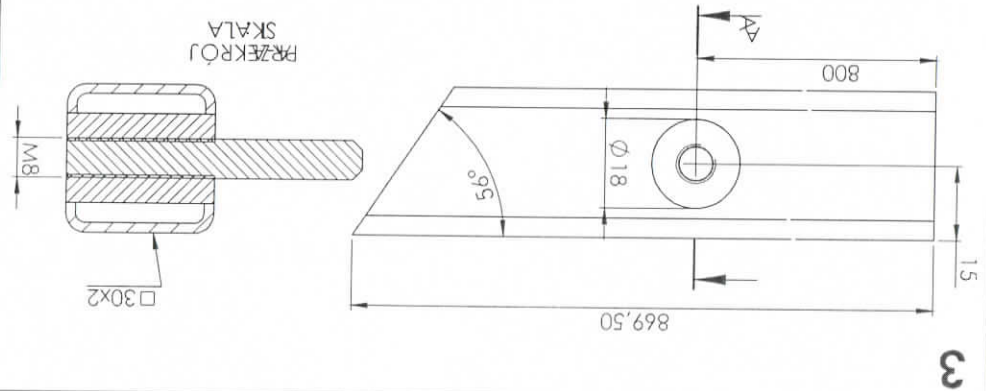

Konstruował: Jarosław Szusta		Mal.:	Il. szt.:	...
Rysował: Jarosław Szusta	
Nazwa: Elementy ramy górnej		Nr rys.: M.TP.02.01.00		
Podzika:		Formal: A3		
Data utworzenia rys.: 22 października 2014 12:36:41		Masa [g]:		
Arkusze: 3z 3				